

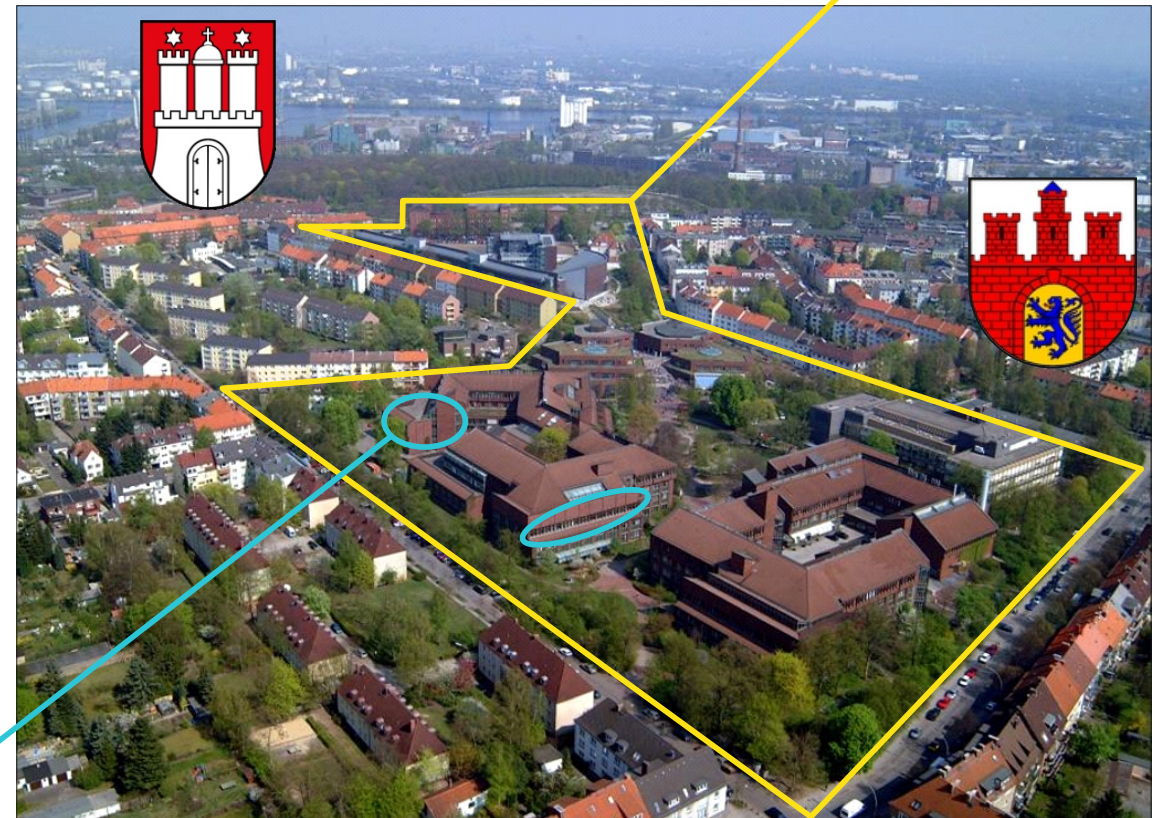

Prof. Dr.-Ing. Wolfgang Hintze
Promotion 1990 an der TUHH
Lehrstuhl Produktionstechnik
im IPMT seit 1999
Wissenschaftliche Leitung der
Gruppe Bearbeitungstechnologie
im FhG IFAM seit 2008

**Fraunhofer IFAM im CFK Nord,
Stade, gegründet 2007**

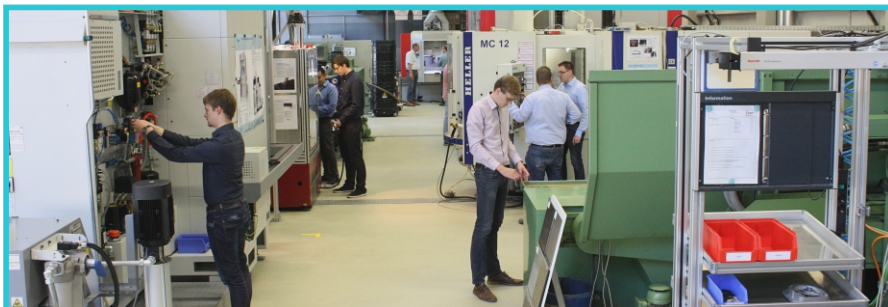

**TU Hamburg,
gegründet 1978**

**Institut für Produktionsmanagement
und -technik,
gegründet 1982**

Industrie 4.0 beim semiautomatischen Bohren

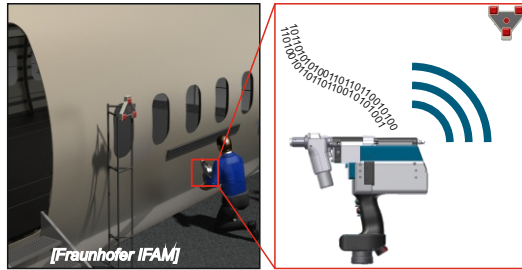

Entwicklung diamantbeschichteter Werkzeuge für CFK

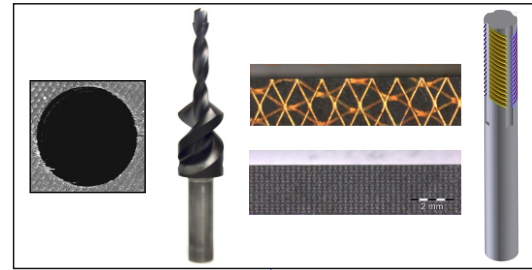

Fräs- und Messtechnologie Honeycomb-Sandwich

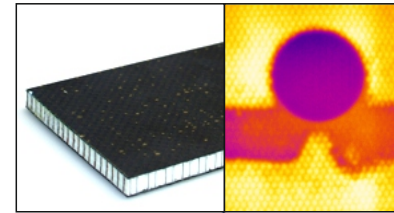

Frästechnologie Titan

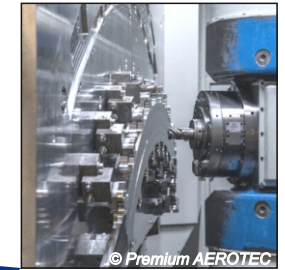

„One Shot Drilling“ CFK/Ti/Al-Stacks

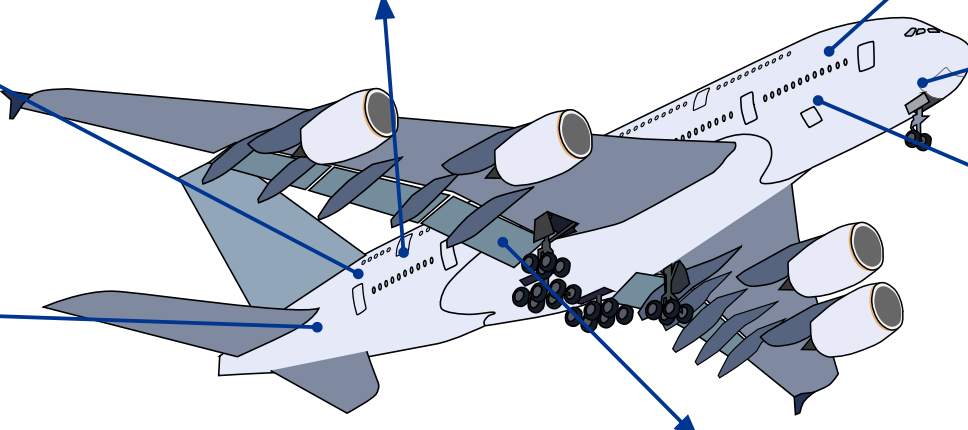
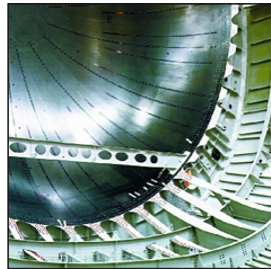

Curved Circular Cutting

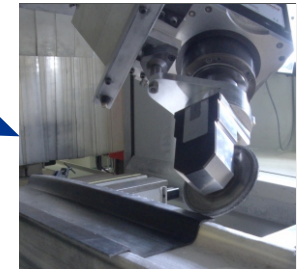

Laser Scored Machining von CFK

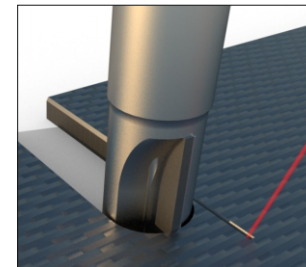

Fräsen mit mobilen Robotern



Wissensmanagement Stack-Bohren

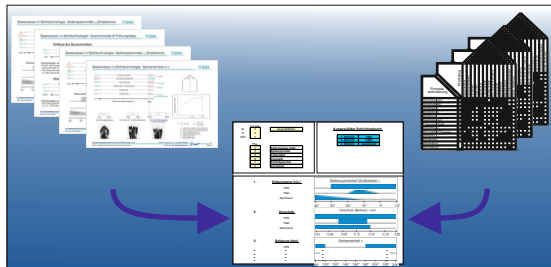

Frästechnologie CFK



Identifikation der Gelenk- steifigkeiten eines Roboters

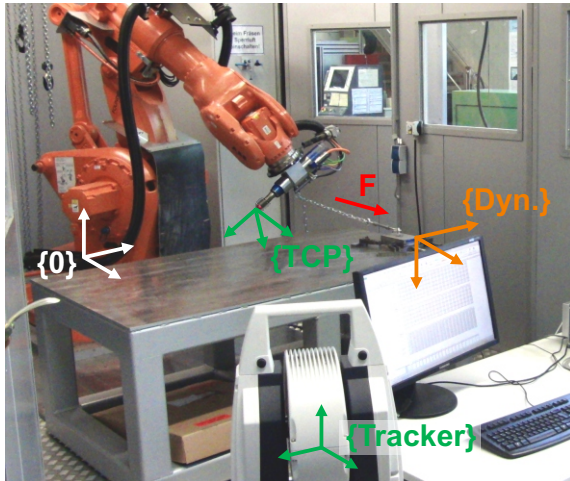

Mikrostrukturanalyse an gefrästem Hartmetall

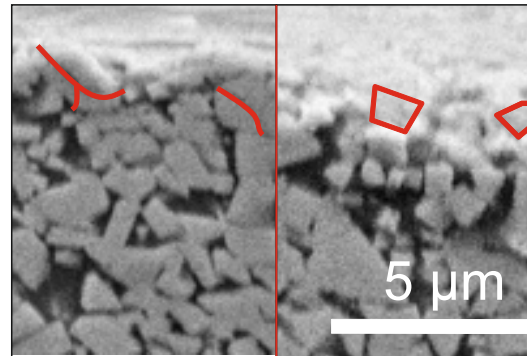

Modellbildung des räumlichen Schneideneingriffs bei UD-CFK

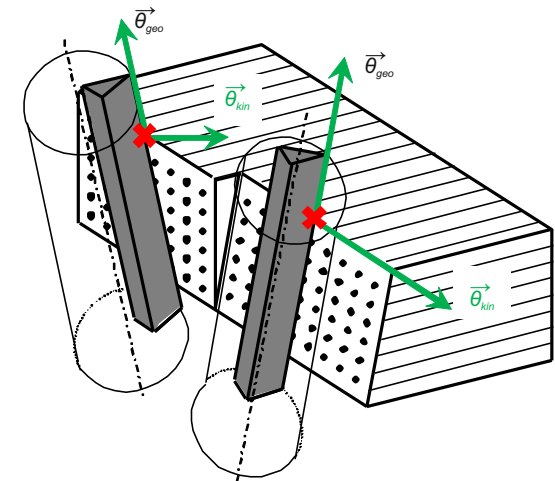

Bahnplanung zum Curved Circular Cutting

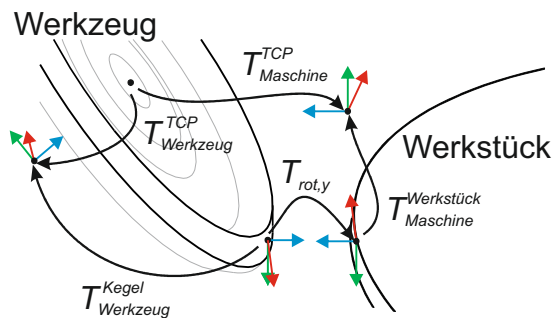

Schneidstoffanalyse mit Synchrotronstrahlung unter thermomechanischer Belastung

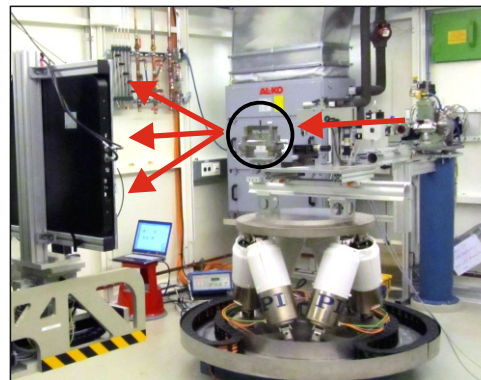

Modellbildung Delaminations- entstehung und -ausbreitung

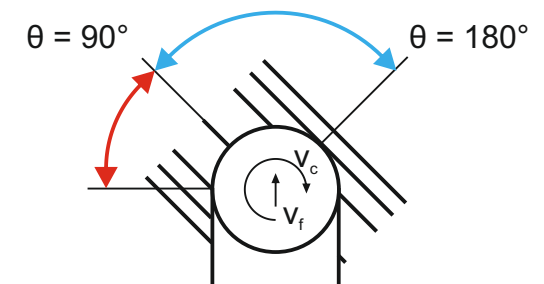

Fertigung für Formula Student Team egnition



Schülerpraktika, Schulpartnerschaften

Internationaler Studentenaustausch

Gastforschungsaufenthalte

- UBC, Vancouver 2017
Dipl.-Ing. M. Cordes

Forschendes Lernen in Projekten:

- Veröffentlichungen und Patente mit studentischer Beteiligung



Auszeichnungen

- Ditze-Preis TUHH 2017
Dr.-Ing. C. Klingelhöller
- VDI-HH-Preis 2017
B. Sc. L. Hoffmann

Exkursionen / Betriebsbesichtigungen



Schulungen:

- Fraunhofer-Allianz Leichtbau
Zertifikatskursus
Composite Engineer

**Vielen Dank für Ihr Vertrauen!
Ich freue mich auf die
Mitwirkung in der WGP**



Institut für Produktionsmanagement und -technik
Denickestraße 17
21079 Hamburg
www.tuhh.de/ipmt

Prof. Dr.-Ing. Wolfgang Hintze
Lehrstuhl für Produktionstechnik
Tel.: 040/428 78 - 30 51
E-Mail: w.hintze@tuhh.de